

## Гидромоторы серии MV



	1	2	3	4	5	
MV						КОД ЗАКАЗА

### Поз. 1 – Монтажный фланец

Без кода – Квадратный фланец, четыре отверстия

C	– Монтаж SAE C
W	– Колесный монтаж
S	– Короткий монтаж
V	– Очень короткий монтаж

### Поз. 2 – Код рабочего объема

315	– 314,5 см <sup>3</sup> /об
400	– 400,9 см <sup>3</sup> /об
500	– 499,6 см <sup>3</sup> /об
630	– 629,1 см <sup>3</sup> /об
800	– 801,8 см <sup>3</sup> /об

### Поз. 3 – Выступающие части вала \*\*

Без кода	– для монтажного фланца S и V
C	– Ø50 цилиндрический, Призматическая шпонка A14x9x70 DIN 6885
CO	– Ø2 1/4" цилиндрический, Призматическая шпонка 1/2"x1/4"x2 1/4"
SH	– Ø2 1/6" со шлицами, ANSI B92.1-1976
K	– Ø60 конический 1:10, Призматическая шпонка B16x10x32 DIN 6885

### Поз. 4 – Особые характеристики

### Поз. 5 – Модель

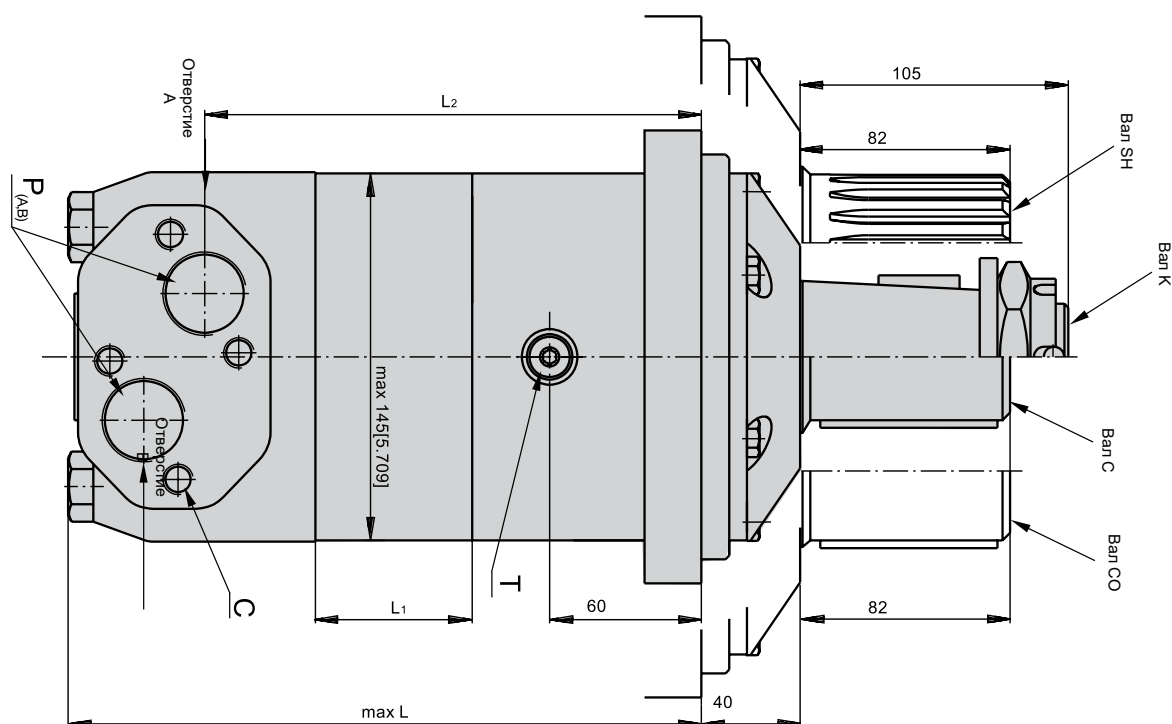

Тип	L мм	L <sub>2</sub> мм	Тип	L мм	L <sub>2</sub> мм	L <sub>1</sub> мм
MV 315	214,5	160	MVC 315	238,25	184,26	22,0
MV 400	221,5	167	MVC 400	245,25	191,26	29,0
MV 500	229,5	175	MVC 500	253,25	199,26	37,0
MV 630	240,0	186	MVC 630	263,75	209,76	47,5
MV 800	254,0	200	MVC 800	277,75	223,76	61,5

**МОНТАЖ**

**Квадратный фланец (4 отверстия)**

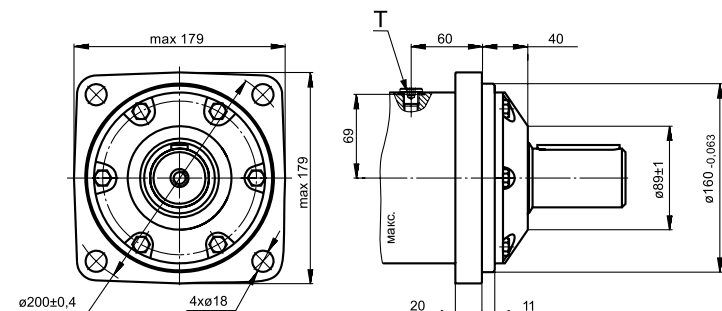

**C Монтаж SAE C**

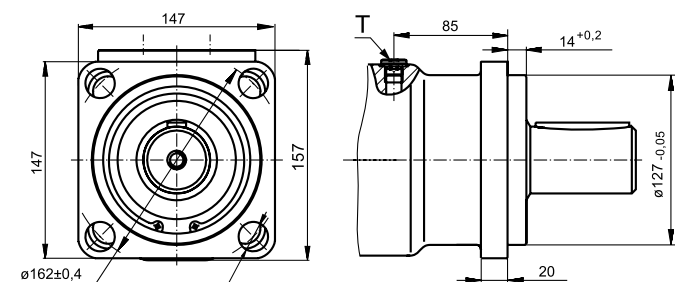

**W Колесный монтаж**

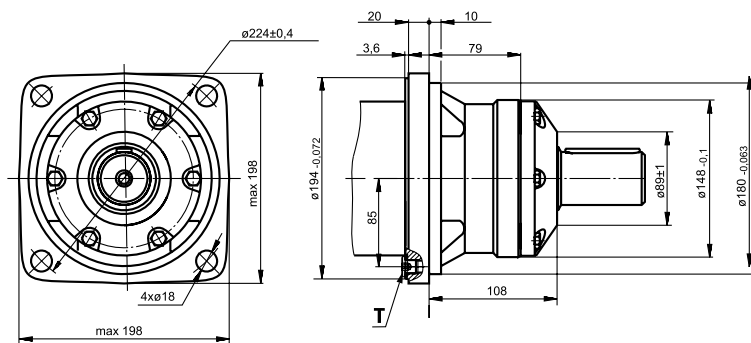

**ОТВЕРСТИЯ**

**Боковые отверстия**

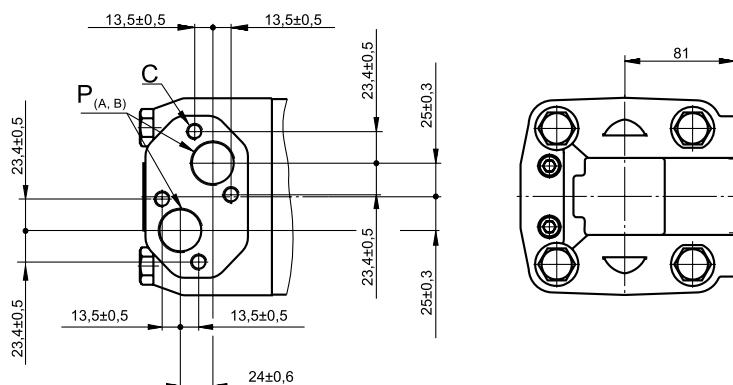

**ВЫСТУПАЮЩИЕ ЧАСТИ ВАЛА**

**C** Ø50 цилиндрический, Призматическая шпонка A14x9x70 DIN 6885

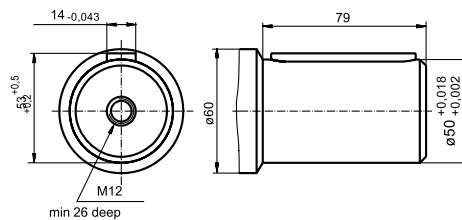

**CO** Ø2¼" цилиндрический, Призматическая шпонка ½"x ½"x2 ¼"BS46

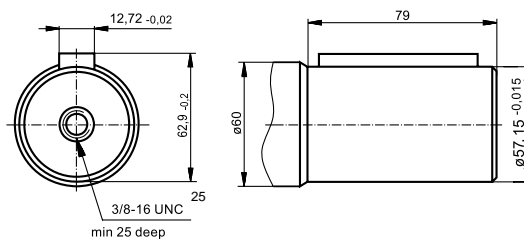

**K** конический 1:10, Призматическая шпонка B16x10x32 DIN 6885

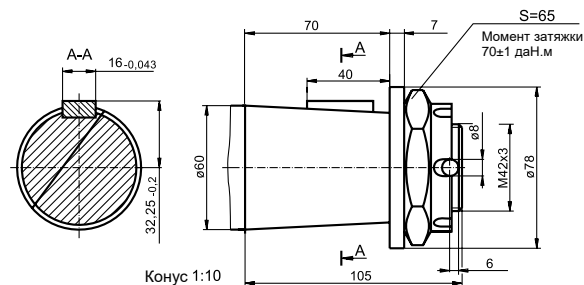

**SH** Ø 2 1/8" со шлицами 16 DP8/16 ANSI B92.1-1976

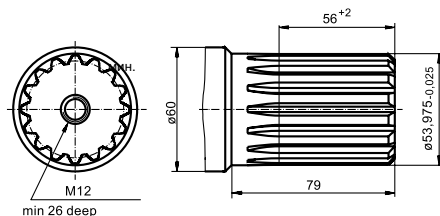

C: 4xM12 -12 мм, глубина  
P<sub>(A,B)</sub>: 2xG1 - 20 мм, глубина  
T: G 1/4 - 12 мм, глубина

## Размеры и установочные характеристики

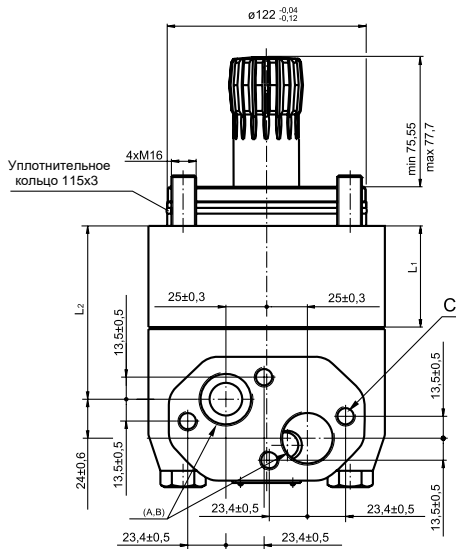

C: 4xM12 -12 мм, глубина  
P<sub>(A,B)</sub>: 2xG1 -20 мм, глубина

### V Очень короткий монтаж

Стандартное вращение

Вид с торца вала  
Отверстие А под давлением – по час. стрелке  
Отверстие В под давлением – против часовой стрелки

Вращение в обратном направлении

Вид с торца вала  
Отверстие А под давлением – против часовой стрелки  
Отверстие В под давлением – по час. стрелке

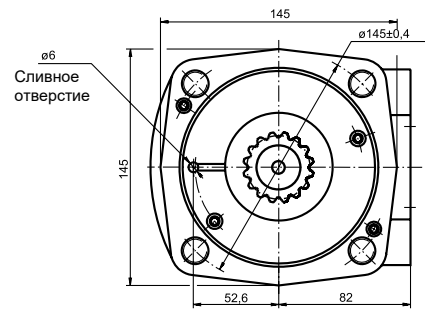
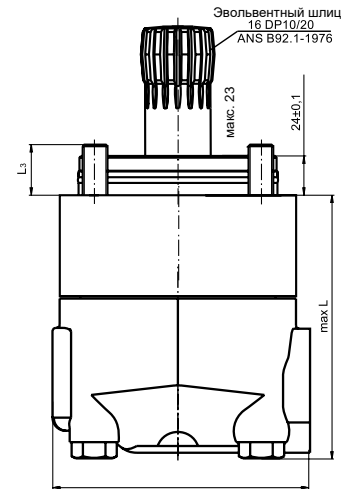

## РАЗМЕРЫ И УСТАНОВОЧНЫЕ ХАРАКТЕРИСТИКИ

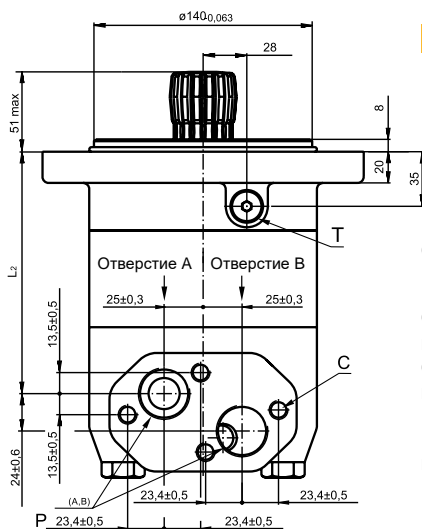

C: 4xM12 -12 мм, глубина  
P<sub>(A,B)</sub>: 2xG1 - 20 мм, глубина  
T: G 1/4-12 мм, глубина

### S Короткий монтаж

Стандартное вращение

Вид с торца вала  
Отверстие А под давлением – по час. стрелке  
Отверстие В под давлением – против часовой стрелки

Вращение в обратном направлении

Вид с торца вала  
Отверстие А под давлением – против часовой стрелки  
Отверстие В под давлением – по час. стрелке

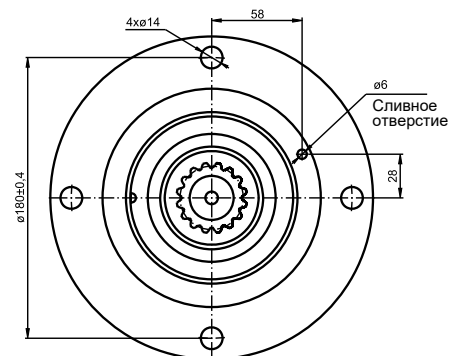
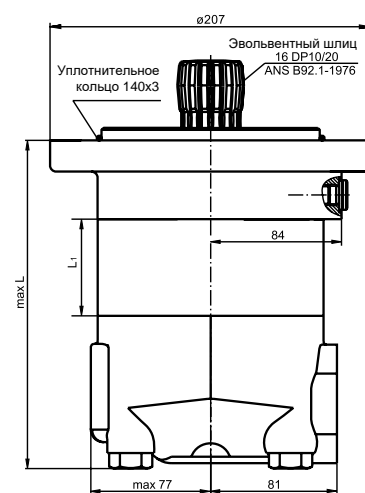

Модель	171	117	22,0
MVS 315	171	117	22,0
MVS 400	179	124	29,0
MVS 500	186	132	37,0
MVS 630	197	143	47,5
MVS 800	211	157	61,5

## Технические характеристики

Тип		MV 315	MV 400	MV 500	MV 630	MV 800
Рабочий объем (см <sup>3</sup> /об.)		314,5	400,9	499,6	629,1	801,8
Макс. частота вращения (об/мин)	непр.	510	500	400	315	250
	прер.*	630	600	480	380	300
Макс. крутящий момент (даН.м)	непр.	92	118	146	166	188
	прер.*	111	141	176	194	211
	макс.**	129	164	205	221	247
Макс. мощность (кВт)	непр.	42,5	53,5	53,5	48	42,5
	прер.*	51	64	64	56	48
Макс. перепад давления (бар)	непр.	200	200	200	180	160
	прер.*	240	240	240	120	180
	макс.**	280	280	280	240	210
Макс. расход масла (л/мин)	непр.	160	200	200	200	200
	прер.*	200	240	240	240	240
Макс. давление на входе (бар)	непр.	210	210	210	210	210
	прер.*	250	250	250	250	250
	макс.**	300	300	300	300	300
Макс. обратное давление без линии слива или макс. давление слива (бар)	непр. 0–100 об/мин	60	60	60	60	60
	непр. 100–300 об/мин	30	30	30	30	30
	непр. 600 об/мин	20	20	20	20	20
	прер.* 0–макс. об/мин	75	75	75	75	75
Макс. обратное давление с линией слива (бар)	непр.	140	140	140	140	140
	прер.*	175	175	175	175	175
	макс.**	210	210	210	210	210
Макс. начальное давление с ненагруженным валом (бар)		8	8	8	8	8
Мин. начальный крутящий момент (даН.м)	при макс. непрерывном падении давления	71	91	113	133	151
	при макс. прерывающемся падении давления*	85	109	136	155	170
Мин. число боротов***, (об/мин)		10	9	8	6	5
вес, средн. (кг)		31,8	32,6	33,5	34,9	36,5

\* Работа с перерывами: допустимые значения могут возникать не более чем в 10% случаев ежеминутно.

\*\* Максимальная нагрузка: допустимые значения могут возникать не более чем в 1% случаев ежеминутно.

\*\*\* На предмет частоты вращения на 5 об/мин ниже заданной обращаться к производителю или региональному менеджеру.

1) Прерывистая частота вращения и прерывистое давление не должны возникать одновременно.

2) Рекомендуемая фильтрация согласно степени чистоты ISO 20/16. Номинальная фильтрация 25 микрон или лучше.

3) Рекомендуется использовать высококачественное, антифрикционное минеральное гидравлическое масло, HLP (DIN51524) или HM (ISO 6743/4). При использовании синтетических жидкостей обращаться к производителю для получения информации об альтернативных материалах уплотнения.

4) Рекомендуемая минимальная вязкость масла 13 мм<sup>2</sup>/с при 50°C.

5) Рекомендуемая максимальная рабочая температура системы составляет 82°C

8) Для обеспечения оптимальной продолжительности срока службы моторного масла заполнить систему жидкостью перед подачей нагрузки и оставить поработать при умеренной нагрузке и оборотах в течение 10–15 минут.